

SCALA A RAMPA EN

Norma di sicurezza: UNI EN 131 – 2, UNI EN 131 - 7



Foto A: particolare portaoggetti e pianerottolo



Foto B: dispositivo frenante



Foto C: particolare stabilizzatore laterale

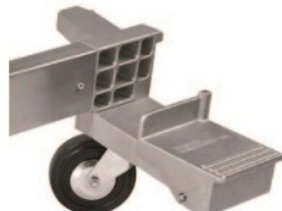
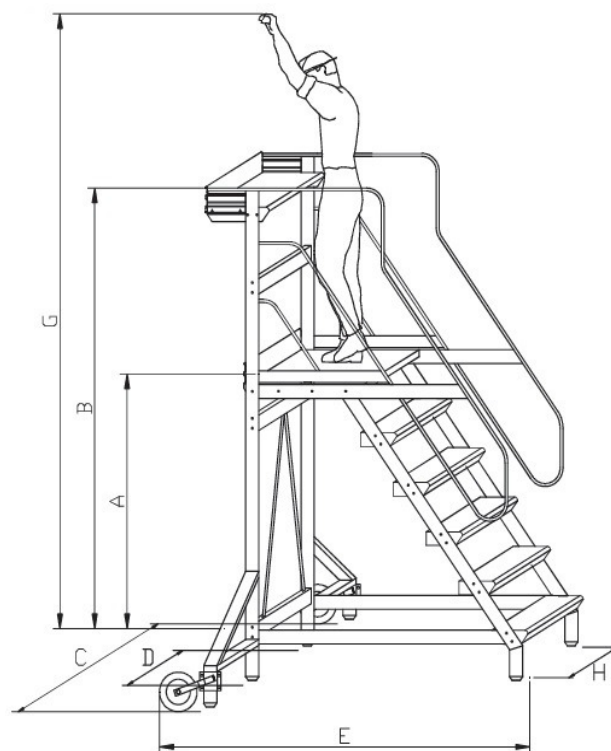

E' costruita con telaio in acciaio inox, gradini e pianerottolo in alluminio antiscivolo ed è munita di corrimano. Per rientrare nella normativa europea necessita del montaggio degli stabilizzatori laterali fissi, in modo da evitare l'antiribaltamento della scala durante l'utilizzo.

In tutte le versioni, è possibile avere come optional un dispositivo freno a pedale con ruote piroettanti nella parte anteriore (Art.P).

ATTENZIONE: In questa versione l'operatore è obbligato ad azionare il pedale prima di ogni utilizzo.

GRADINI: Sono montati su attacchi pressofusi con piolo e scanso antitorsione, inseriti ai montanti. **non saldati ne' ribattuti**

Per ottimizzare il trasporto la scala può essere fornita smontata.

DATI TECNICI

PORTATA: 300 kg (riferito ad una persona con attrezzi)

RUOTE: posteriori Ø 200 mm

FIANCATE: acciaio inox (70x30 mm + 60x20 mm + 30x15 mm)

GRADINI: alluminio antiscivolo 800x200 mm

PIANEROTTOLO: alluminio antiscivolo 800 x 680 mm

LARGHEZZA SOMMITA': 800 mm

art. / art.P	n. gradini*	A	B	C	D	E	H	G	KG art-EN / artP-EN
45R03-EN / 45R03P-EN	3	750	1750	/	920	1100	860	2600	68,00 / --
45R04-EN / 45R04P-EN	4	1000	2000	/	920	1300	860	2850	74,00 / --
45R05-EN / 45R05P-EN	5	1250	2250	1330	920	1500	860	3100	80,00 / 85,00**
45R06-EN / 45R06P-EN	6	1500	2500	1330	920	1700	860	3350	86,00 / 91,00**
45R07-EN / 45R07P-EN	7	1750	2750	1470	920	1900	860	3600	93,00 / 99,00**
45R08-EN / 45R08P-EN	8	2000	3000	1470	920	2100	860	3850	98,00 / 104,00**
45R09-EN / 45R09P-EN	9	2250	3250	1610	920	2300	860	4100	104,00 / 111,00**
45R10-EN / 45R10P-EN	10	2500	3500	1610	920	2500	860	4350	110,00 / 117,00**
45R11-EN / 45R11P-EN	11	2750	3750	2180	920	2700	860	4600	116,00 / 124,00**
45R12-EN / 45R12P-EN	12	3000	4000	2180	920	2900	860	4850	122,00 / 130,00**

* Nel numero di gradini è conteggiato anche il pianerottolo.

** Nel peso è incluso anche il dispositivo frenante (5 kg)

*** Le misure sono espresse in mm.

scalificio lasi s.n.c.

35011 Reschigliano di Campodarsego PD via Botte n. 6
tel. 049 9217090 fax 049 9217188 e-mail info@scalificiolasi.it http: www.scalificiolasi.it